

**T.C.  
TRABZON ÜNİVERSİTESİ**



**SÜREKLİ EĞİTİM UYGULAMA VE ARAŞTIRMA MERKEZİ**

**2021 YILI FAALİYET RAPORU**

**1) GENEL BİLGİLER**

**A) Misyon ve Vizyon**

**B) Yasal Dayanak, Yetki, Görev ve Sorumluluklar**

**C) İdareye İlişkin Bilgiler**

- 1) İletişim Bilgileri
- 2) Personel Yapısı
- 3) Fiziksel Alan
- 4) Teknolojik Kaynaklar
- 5) Diğer Hususlar

**2) AMAC ve HEDEFLER**

**A) Amaç ve Hedefler**

**3) PERFORMANS BİLGİLERİ**

**A) Yapılan Faaliyetler**

**B) Yapılacak/Planlanan Faaliyetler**

**4) KURUMSAL DEĞERLENDİRME**

**A) Üstünlüklerimiz**

**B) Gelişime Açık Yönlerimiz**

**C) Fırsatlar**

**D) Tehditler**

**E) İhtiyaçlar ve Beklentiler**

**5) ÖNERİ VE TEDBİRLER**

## **1. GENEL BİLGİLER**

### **A) Misyon ve Vizyon**

Trabzon Üniversitesi Sürekli Eğitim Uygulama ve Araştırma Merkezi; kuruluş amacı ve gerekçesi doğrultusunda misyon ve vizyonunu oluşturmuştur.

#### ***Birimimiz Misyonu:***

Sosyal, kültürel, bilimsel, ekonomik ve teknolojik alanlarda Trabzon başta olmak üzere, Doğu Karadeniz Bölgesi ve Türkiye genelinde yenilikçi ve güncel eğitim programları hazırlayıp sunmak, yaşam boyu eğitim kapsamında toplumun tüm kesimlerine yönelik eğitimlerle toplumsal gelişime katkıda bulunmak, verilen eğitimlerde yüksek niteliği ön planda tutmak.

#### ***Birimimiz Vizyonu:***

Trabzon Üniversitesi'nin kalite ve standartlarını göz önünde bulundurarak; toplumsal gelişmelere duyarlı, eğitim alanında Türkiye genelinde güven duyularak tercih edilen, öncü bir eğitim kurumu olmak.

### **B) Yasal Dayanak, Yetki, Görev ve Sorumluluklar**

Trabzon Üniversitesi Sürekli Eğitim Uygulama ve Araştırma Merkezi (TRABZONSEM), 4 Kasım 2018 tarih ve 30585 sayılı resmî gazetede yayınlanan yönetmelik ile Trabzon Üniversitesi bünyesinde resmi bir birim olarak kurulmuştur.

TRABZONSEM'in amaçları; ön lisans, lisans ve yüksek lisans programları dışında, toplum hizmetine sunulan eğitim programlarının geliştirilmesi, yürütülmesi ve koordinasyonu, ilgili ulusal ve uluslararası standartlara uygun olarak, ulusal ve uluslararası alanlarda her türlü belgelendirme, danışmanlık hizmeti, seminerler, konferanslar, kongreler, çalıştaylar, alan araştırmaları, sınav organizasyonları, her türlü eserlerin yayını ve ulusal düzeyde Avrupa Birliği normlarına uyum sağlamak amacıyla meslek standartları geliştirmeye yönelik çalışmaları düzenlemek ve Üniversitenin kamu, özel sektör ve uluslararası kuruluşlarla işbirliği geliştirilmesini sağlamaktır.

#### ***Merkezin faaliyet alanları :***

Üniversitedeki bilgi birikiminin sağlanması amacıyla Üniversite öğrencilerine ve personeline, kamuya ve özel sektöre, ihtiyaç duydukları alanlarda danışmanlık ve eğitim hizmeti vermek, bu kapsamdaki

**T.C.**  
**TRABZON ÜNİVERSİTESİ**  
**SÜREKLİ EĞİTİM UYGULAMA VE ARAŞTIRMA MERKEZİ 2020 YILI FAALİYET RAPORU**

taleplerini projelendirmek ve yürütmek, her türlü yayında bulunmak, yerel, bölgesel, ulusal ve uluslararası eğitim programları, kurslar, seminerler, konferanslar, sınavlar ve benzeri etkinlikler düzenlemek, bu faaliyetleri diğer merkezler ile birlikte koordine etmek ve bu alanlarda Üniversite imkanlarının tanıtımı da dahil olmak üzere her türlü faaliyette bulunmaktır.

### C) İdareye İlişkin Bilgiler

#### 1. İletişim Bilgileri

<b>Uygulama ve Araştırma Merkezinin</b>	
<b>Adı:</b>	Trabzon Üniversitesi Sürekli Eğitim Uygulama ve Araştırma Merkezi
<b>Adresi:</b>	Trabzon Üniversitesi Kampüsü F Blok Giriş Kat, Akçaabat / Trabzon
<b>URL adresi:</b>	<a href="http://sem.trabzon.edu.tr/">http://sem.trabzon.edu.tr/</a>
<b>E-posta adresi:</b>	<a href="mailto:sem@trabzon.edu.tr">sem@trabzon.edu.tr</a>
<b>Telefon numarası:</b>	0(462) 455 15 69
<b>Faks numarası:</b>	-

#### 2. Personel Yapısı

<b>Akademik Personel</b>	<b>Unvanı</b>	<b>Adı</b>	<b>Soyadı</b>	<b>Merkezdeki Görevi</b>	<b>Kadrosunun Bulunduğu Birim Adı</b>
4 Personel	Prof. Dr.	Hakan Şevki	AYVACI	Müdür	Matematik ve Fen Bilimleri Eğitimi Bölümü
	Doç. Dr.	Sibel	ER NAS	Müdür Yardımcısı	Matematik ve Fen Bilimleri Eğitimi Bölümü
	Dr. Öğr. Üyesi	Zeynep	TATLI	Müdür Yardımcısı	Bilgisayar ve Öğretim Teknolojileri Eğitimi Bölümü
	Öğr. Gör. Dr.	Kadir	GÜR SOY	Uzman	Rektörlük
<b>İdari Personel</b>	Birimimizde görev yapan idari personel bulunmamaktadır.				

#### 3. Fiziksel Alan

Toplamda 80m<sup>2</sup> merkez çalışmalarını yürütmek amacıyla kullanılan alan Fatih Eğitim Fakültesi F Blok Zemin katta yer almakta olup planı aşağıdaki gibidir.

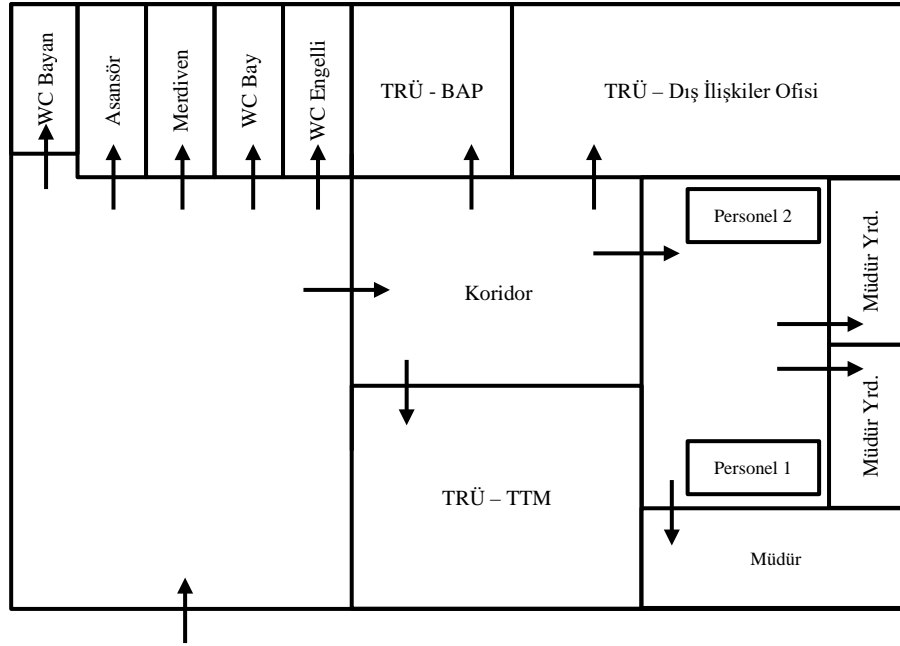

Şekil 1. TRABZONSEM Fiziksel Alanı

Birimimizin fiziksel alanına ilişkin sayısal veriler aşağıdaki tabloda verilmiştir.

	Sayısı (adet)	Alanı (m <sup>2</sup> )	Kullanıcı Sayısı (kişi)
<b>Çalışma Odası (Akademik Personel)</b>	4	80	4
<b>Çalışma Odası (İdari personel)</b>	-	-	-
<b>Derslik</b>	-	-	-
<b>Laboratuvar</b>	-	-	-
<b>Atölye</b>	-	-	-
<b>Stüdyo</b>	-	-	-
<b>Diğer</b>	-	-	-

#### 4. Teknolojik Kaynaklar

Birimimizde bulunan teknolojik kaynaklara ilişkin sayısal veriler, aşağıdaki tabloda verilmiştir.

Cinsi	İdari Amaçlı (Adet)	Eğitim Amaçlı (Adet)	Araştırma Amaçlı (Adet)
<b>Bilgisayar (Masaüstü)</b>	3	-	-
<b>Bilgisayar (Dizüstü)</b>	-	-	-
<b>Projeksiyon</b>	-	-	-
<b>Yazıcı</b>	1	-	-
<b>Fotokopi Makinesi</b>	-	-	-
<b>Telefon Makinesi</b>	4	-	-

## **2. AMAÇ VE HEDEFLER**

### **A) Amaç ve Hedefler**

TRABZONSEM'in amaçları; ön lisans, lisans ve yüksek lisans programları dışında, toplum hizmetine sunulan eğitim programlarının geliştirilmesi, yürütülmesi ve koordinasyonu, ilgili ulusal ve uluslararası standartlara uygun olarak, ulusal ve uluslararası alanlarda her türlü belgelendirme, danışmanlık hizmeti, seminerler, konferanslar, kongreler, çalıştaylar, alan araştırmaları, sınav organizasyonları, her türlü eserlerin yayını ve ulusal düzeyde Avrupa Birliği normlarına uyum sağlamak amacıyla meslek standartları geliştirmeye yönelik çalışmaları düzenlemek ve Üniversitenin kamu, özel sektör ve uluslararası kuruluşlarla işbirliği geliştirilmesini sağlamaktır.

Sosyal, kültürel, bilimsel, ekonomik ve teknolojik alanlarda Trabzon başta olmak üzere, Doğu Karadeniz Bölgesi ve Türkiye genelinde yenilikçi ve güncel eğitim programları hazırlayıp sunmak, yaşam boyu eğitim kapsamında toplumun tüm kesimlerine yönelik eğitimlerle toplumsal gelişime katkıda bulunmak, verilen eğitimlerde yüksek niteliği ön planda tutmak öncelikli hedeflerimiz arasındadır.

## **3. PERFORMANS BİLGİLERİ**

Merkezimizin gerçekleştirmiş olduğu faaliyetlere dayalı performans bilgisi, her etkinlik için ayrı ayrı olmak üzere ilgili tablolarda gösterilmiştir.

**T.C.**  
**TRABZON ÜNİVERSİTESİ**  
**SÜREKLİ EĞİTİM UYGULAMA VE ARAŞTIRMA MERKEZİ 2020 YILI FAALİYET RAPORU**

**1. YAPILAN FAALİYETLER**

Covid – 19 pandemi sürecinden dolayı 2021 yılı içerisinde herhangi bir faaliyet düzenleyecek kişi sayısına ulaşamamıştır.

**2. YAPILACAK/PLANLANAN FAALİYETLER**

Faaliyet Türü	Faaliyetin Amacı	Tarihi (Başlangıç Bitiş Tarihleri)	Yapıldığı Yer	Hedef Kitle (Akademik personel, İdari personel, Üniversite öğrencisi, Diğer öğrenci, Diğer)	Katılımcı Sayısı (Kişi)	Ders Saati (Teorik + Uygulama)	Tahmini Gelir (TL) (Varsa)	Faaliyet İlişkin Materyaller (Fotoğraf, Afiş, Poster, Video, vb)
Eğiticilerin Eğitimi	Eğitim	Nisan 2022	TRÜ Hukuk Fakültesi Seminer Salonu	TRÜ Hukuk Fakültesi Akademik Personeli	40	30 + 10	30.000	TRABZONSEM web sitesinde mevcuttur.
Ceza Muhakemesinde Uzlaştırmacı Eğitimi	Eğitim	Nisan 2022 Haziran 2022 Ağustos 2022 Ekim 2022	TRÜ Hukuk Fakültesi	Diğer	30 30 30 30	48 + 0 48 + 0 48 + 0 48 + 0	180.000	TRABZONSEM web sitesinde mevcuttur.
İlkokul ve Ortaokul Öğrencileri İçin Yaz Okulu	Eğitim	Temmuz 2022	TRÜ Fatih Eğitim Fakültesi A – D Blok	İlkokul ve Ortaokul Öğrencileri	250	350 + 0	250.000	TRABZONSEM web sitesinde mevcuttur.
İngilizce Konuşma Eğitimi	Bilgi ve Beceri Kazandırma	Mart 2022 Haziran 2022 Eylül 2022	TRÜ Fatih Eğitim Fakültesi A Blok Drama Salonu	İlkokul Öğrencileri	30 30 30	20 + 0 20 + 0 20 + 0	67.500	TRABZONSEM web sitesinde mevcuttur.
Öğretmen Adayları İçin Algoritmik Düşünme ve Eğitsel Robotik Uygulamaları Eğitimi - 1	Bilgi ve Beceri Kazandırma	Şubat 2022 Nisan 2022 Eylül 2022 Kasım 2022	TRÜ Fatih Eğitim Fakültesi A Blok Bilgisayar Salonu	Üniversite Öğrencisi	50 50 50 50	36 + 20 36 + 20 36 + 20 36 + 20	160.000	TRABZONSEM web sitesinde mevcuttur.
Akademik Yazma Eğitimi	Bilgi ve Beceri Kazandırma	Mayıs 2022 Eylül 2022 Kasım 2022	TRÜ Fatih Eğitim Fakültesi A – D Blok	Trabzon Üniversitesi Akademik Personel	30 30 30	8 + 0 8 + 0 8 + 0	-	TRABZONSEM web sitesinde mevcuttur
Proje Yazma Eğitimi	Bilgi ve Beceri Kazandırma	Mayıs 2022 Eylül 2022 Kasım 2022	TRÜ Fatih Eğitim Fakültesi A – D Blok	Trabzon Üniversitesi Akademik Personel	30 30 30	8 + 0 8 + 0 8 + 0	-	TRABZONSEM web sitesinde mevcuttur
Eğitimde Yenilikçi Yaklaşımlar	Bilgi ve Beceri Kazandırma	Mayıs 2022 Eylül 2022 Kasım 2022	TRÜ Fatih Eğitim Fakültesi A – D Blok	Trabzon Üniversitesi Akademik Personel	30 30 30	8 + 0 8 + 0 8 + 0	-	TRABZONSEM web sitesinde mevcuttur
Temel İlk Yardım Eğitimi	Bilgi ve Beceri	Mayıs 2022 Eylül 2022	TRÜ Fatih Eğitim Fakültesi A – D Blok	Trabzon Üniversitesi Akademik Personel	30 30	10 + 0 10 + 0	-	TRABZONSEM web sitesinde mevcuttur

	Kazandırma	Kasım 2022			30	10 + 0		
Akademik Etik Eğitimi	Bilgi ve Beceri Kazandırma	Nisan 2022 Haziran 2022 Ekim 2022	TRÜ Fatih Eğitim Fakültesi A – D Blok	Trabzon Üniversitesi Akademik Personel	30 30 30	6 + 0 6 + 0 6 + 0	-	TRABZONSEM web sitesinde mevcuttur
Bilim İnsanı Destekleme Programına Yönelik Etkinlik Hazırlama Eğitimi	Bilgi ve Beceri Kazandırma	Mayıs 2022 Eylül 2022 Kasım 2022	TRÜ Fatih Eğitim Fakültesi A – D Blok	Trabzon Üniversitesi Akademik Personel	30 30 30	8 + 0 8 + 0 8 + 0	-	TRABZONSEM web sitesinde mevcuttur
Bilgisayar Güvenliği	Bilgi ve Beceri Kazandırma	Mayıs 2022 Temmuz 2022 Ekim 2022	TRÜ Fatih Eğitim Fakültesi A Blok Bilgisayar Salonu	Trabzon Üniversitesi Akademik Personel	30 30 30	10 + 0 10 + 0 10 + 0	-	TRABZONSEM web sitesinde mevcuttur.
Temel Düzeyde Eğitim Teknolojileri Kullanımı	Bilgi ve Beceri Kazandırma	Mayıs 2022 Eylül 2022 Kasım 2022	TRÜ Fatih Eğitim Fakültesi A Blok Bilgisayar Salonu	Trabzon Üniversitesi Akademik Personel	30 30 30	8 + 0 8 + 0 8 + 0	-	TRABZONSEM web sitesinde mevcuttur.
Yöneticilik ve Liderlik, Protokol ve İmaj Yönetimi Eğitimi	Bilgi ve Beceri Kazandırma	Mayıs 2022 Eylül 2022 Kasım 2022	TRÜ Fatih Eğitim Fakültesi A Blok Bilgisayar Salonu	Trabzon Üniversitesi Akademik Personel	30 30 30	6 + 0 6 + 0 6 + 0	-	TRABZONSEM web sitesinde mevcuttur.
Mobbing Nedir, Ne Değildir?	Bilgi ve Beceri Kazandırma	Nisan 2022 Haziran 2022 Ekim 2022	TRÜ Fatih Eğitim Fakültesi A – D Blok	Trabzon Üniversitesi Akademik Personel	30 30 30	8 + 0 8 + 0 8 + 0	-	TRABZONSEM web sitesinde mevcuttur
Temel Mevzuat Eğitimi	Bilgi ve Beceri Kazandırma	Nisan 2022 Haziran 2022 Ekim 2022	TRÜ Fatih Eğitim Fakültesi A – D Blok	Trabzon Üniversitesi Akademik Personel	30 30 30	10 + 0 10 + 0 10 + 0	-	TRABZONSEM web sitesinde mevcuttur
Memura Yönelik Temel Eğitim Programı	Bilgi ve Beceri Kazandırma	Nisan 2022 Haziran 2022 Ekim 2022	TRÜ Fatih Eğitim Fakültesi B – F Blok	Trabzon Üniversitesi Memur Statüsündeki Personel	30 30 30	10 + 0 10 + 0 10 + 0	-	TRABZONSEM web sitesinde mevcuttur
İletişim ve Öfke Kontrolü	Bilgi ve Beceri Kazandırma	Mayıs 2022 Eylül 2022 Kasım 2022	TRÜ Fatih Eğitim Fakültesi B – F Blok	Trabzon Üniversitesi Memur Statüsündeki Personel	30 30 30	4 + 0 4 + 0 4 + 0	-	TRABZONSEM web sitesinde mevcuttur
Temel Düzeyde Eğitim Teknolojileri Kullanımı	Bilgi ve Beceri Kazandırma	Nisan 2022 Haziran 2022 Ekim 2022	TRÜ Fatih Eğitim Fakültesi A Blok Bilgisayar Salonu	Trabzon Üniversitesi Memur Statüsündeki Personel	30 30 30	8 + 0 8 + 0 8 + 0	-	TRABZONSEM web sitesinde mevcuttur.
Bilgisayar Güvenliği	Bilgi ve Beceri Kazandırma	Mayıs 2022 Eylül 2022 Kasım 2022	TRÜ Fatih Eğitim Fakültesi A Blok Bilgisayar Salonu	Trabzon Üniversitesi Memur Statüsündeki Personel	30 30 30	10 + 0 10 + 0 10 + 0	-	TRABZONSEM web sitesinde mevcuttur.
Koruma ve Güvenlik Görevlileri Temel Eğitim Programı	Bilgi ve Beceri Kazandırma	Nisan 2022 Haziran 2022 Ekim 2022	TRÜ Fatih Eğitim Fakültesi C Blok	Trabzon Üniversitesi Güvenlik Görevlileri	30 30 30	10 + 0 10 + 0 10 + 0	-	TRABZONSEM web sitesinde mevcuttur
Disiplin Mevzuatı ve Soruşturma	Bilgi ve Beceri Kazandırma	Mayıs 2022 Eylül 2022 Kasım 2022	TRÜ Fatih Eğitim Fakültesi C Blok	Trabzon Üniversitesi Güvenlik Görevlileri	30 30 30	10 + 0 10 + 0 10 + 0	-	TRABZONSEM web sitesinde mevcuttur
İletişim ve Öfke Kontrolü	Bilgi ve	Mayıs 2022	TRÜ Fatih Eğitim	Trabzon Üniversitesi	30	4 + 0	-	TRABZONSEM web



	Beceri Kazandırma	Eylül 2022 Kasım 2022	Fakültesi B – F Blok	Güvenlik Görevlileri	30 30	4 + 0 4 + 0		sitesinde mevcuttur
İşçilere Yönelik Temel Eğitim Programı	Bilgi ve Beceri Kazandırma	Nisan 2022	TRÜ Fatih Eğitim Fakültesi C Blok	Trabzon Üniversitesi İşçi Statüsünde Çalışanlar	30	10 + 0	-	TRABZONSEM web sitesinde mevcuttur
		Haziran 2022			30	10 + 0		
		Ekim 2022			30	10 + 0		
Temel İlk Yardım Eğitimi	Bilgi ve Beceri Kazandırma	Nisan 2022	TRÜ Fatih Eğitim Fakültesi C Blok	Trabzon Üniversitesi İşçi Statüsünde Çalışanlar	30	10 + 0	-	TRABZONSEM web sitesinde mevcuttur
		Haziran 2022			30	10 + 0		
		Ekim 2022			30	10 + 0		
Akreditasyon ve Kurumsal Kaliteyi Güvence Eğitimi	Bilgi ve Beceri Kazandırma	Nisan 2022	TRÜ Fatih Eğitim Fakültesi D Blok	Trabzon Üniversitesi İdareci Olarak Çalışan Personel	30	10 + 0	-	TRABZONSEM web sitesinde mevcuttur
		Haziran 2022			30	10 + 0		
		Ekim 2022			30	10 + 0		
Disiplin Mevzuatı ve Soruşturma	Bilgi ve Beceri Kazandırma	Mayıs 2022	TRÜ Fatih Eğitim Fakültesi D Blok	Trabzon Üniversitesi İdareci Olarak Çalışan Personel	30	10 + 0	-	TRABZONSEM web sitesinde mevcuttur
		Eylül 2022			30	10 + 0		
		Kasım 2022			30	10 + 0		

\*Ücreti belirtilmeyenler Trabzon Üniversitesinin Hizmet İçi Eğitimi kapsamında düzenlenecek olan faaliyetlerdir.

### 3. İHTİYAÇLAR

	SAYISI	TÜRÜ/VASFI
Personel (Akademik, İdari)	1	Akademik
Fiziksel Alan (Çalışma Ofisi, Derslik, Laboratuvar, Atölye, Stüdyo, vb.)	-	-
Teknolojik Kaynaklar (Bilgisayar, Yazıcı, Tarayıcı, Fotokopi Makinesi, vb.)	3	Bilgisayar, Fotokopi Makinesi, Renkli Yazıcı
Diğer		

## 4. KURUMSAL DEĞERLENDİRME

### A) Üstünlüklerimiz

- Öğretim elemanı ve öğrencilere teknik destek sağlanması,
- Öğretim elemanlarına kolaylıkla ulaşılma imkânı,
- Üniversiteler arası iş birliğine imkân sağlaması,
- Üniversitenin diğer birimleriyle iş birliği halinde çalışmaya açık olunması,
- Bölgedeki diğer paydaşlarla iş birliği halinde çalışmaya açık olunması,
- Öğretim elemanlarının mevcut altyapı ve proje desteklerinden yararlandırılmasının sağlanması,
- Öğretim elemanlarına yapılan bilgilendirme ve duyuruların kurumsal e-posta ve merkez web sayfası üzerinden hızlı ve etkin bir şekilde yapılması.

### B) Gelişime Açık Yönlerimiz

- Alanına hâkim nitelikli idari personelin olmaması,
- Merkez içerisindeki faaliyetler (çalıştay, toplantı, odak grup görüşmeleri vb.) için uygun fiziki mekânların olmaması,
- Merkezde çalışan uzman personelin farklı bölümlerden 13/b ile görevlendirilmesi,
- Merkezde çalışan akademik personel için fiziksel mekân sınırlılığının olması.

### C) Fırsatlar

- Yeni bir birim olması itibarıyla büyümeye ve gelişmeye açık olması,
- Akademik ve idari personel istihdamına açık olması,
- Üniversitenin tüm birimleriyle kolaylıkla iletişim kurularak birlikte çalışmaya zemin hazırlayabilmesi,
- Üniversite-toplum arasında bir köprü görevi görmesi
- Öğretim elemanlarının ihtiyaçlarını belirleyip uygun destek mekanizmalarını devreye sokabilmesi,
- Öğrencilerin ihtiyaçlarını belirleyip uygun destek mekanizmalarını devreye sokabilmesi.

### D) Tehditler

- Merkezdeki yönetsel ve organizasyonel yapının sürdürülebilir bir biçimde yapılandırılmamış olması.

## E) İhtiyaçlar ve Beklentiler

- Merkez hizmet modülleri kapsamında faaliyetleri yürütecek nitelikli uzman personelin istihdam edilmesi,
- Fiziksel koşulların iyileştirilmesi,

## 5. ÖNERİ VE TEDBİRLER

- Fiziki koşulların merkez personelinin ve öğretim elemanları ve öğrencilerle yapılacak iş birliği çalışmalarına uygun hale getirilmesi,
- Merkezin altyapı ve teknolojik desteğinin artırılması,
- Üniversite bazında ve yerelde yapılacak tanıtım çalışmaları için bütçe ayrılması,
- Uzman personel istihdamının sağlanması.